

SOFFIATORI TRUCIOLI/TRANCIASFRIDO

SHAVINGS BLOWERS/SCRAP CUTTERS

SF/TRS 19-139

È un'applicazione necessaria per eliminare il cordone di saldatura, trucioli derivanti dal taglio, acqua o emulsione immagazzinati all'interno del tubo durante la sua formatura.

L'impianto può essere completato con il soffiatore trucioli, il tranciasfrido e il nastro trasportatore; può lavorare in completa autonomia, senza la presenza di alcun operatore e si caratterizza per l'elevata flessibilità e la perfetta integrazione con la linea di produzione dei tubi. Si può infatti interfacciare perfettamente con il dispositivo di taglio del cliente autoregolandosi automaticamente.

An application needed to eliminate welding cords, shavings, water and emulsion stored in the tube while it is being molded.

The plant can be completed by a shavings blower, scrap cutter and conveyor belt.

It can operate autonomously with no need for an operator, is very flexible and integrates perfectly with the tube production line. It also interfaces perfectly with the customer's cutting device, adjusting itself automatically.



Tranciasfrido con nastro trasportatore
Scrap cutter with conveyor belt



Soffiatore trucioli
Shavings blower

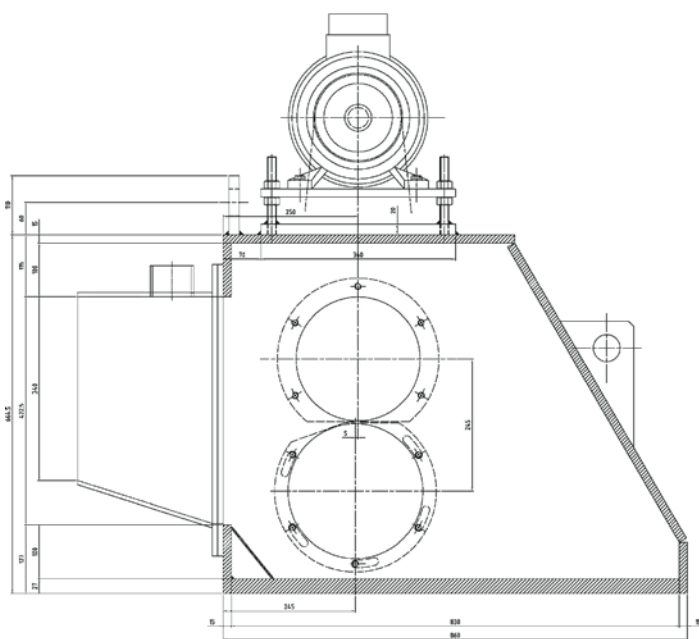

Disegno tecnico del tranciasfrido
Technical diagram of scrap cutter

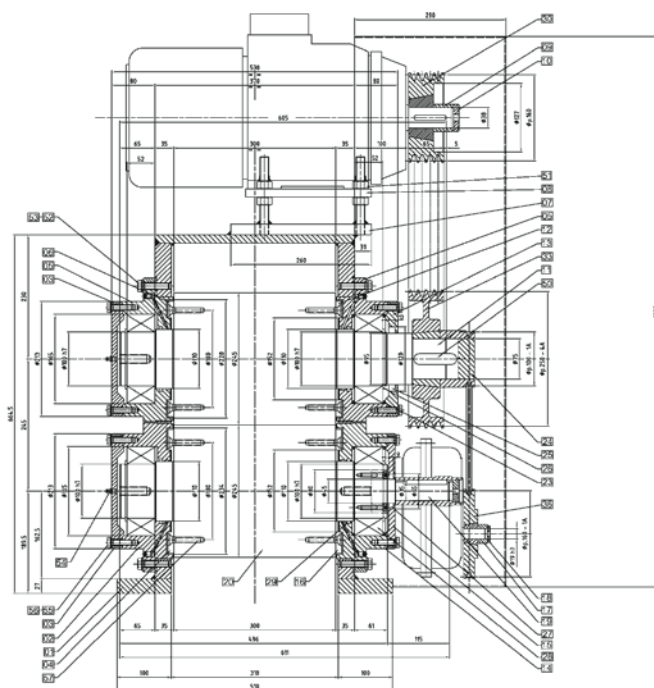

CARATTERISTICHE TECNICHE/TECHNICAL CHARACTERISTICS

MODIFICABILI SECONDO LE RICHIESTE DEI CLIENTI/ADAPTABLE TO CUSTOMER NEEDS

Dimensione tubi/Tube size:

19-139 mm

Lunghezza tubi/Tube length:

4-12 m