

IMPACCHETTATRICI AUTOMATICHE AUTOMATIC PACKAGING MACHINES LIMA LS 21-89/8/QE/F

Ha caratteristiche simili a quelle del modello precedente con la possibilità di ottenere pacchi di dimensioni superiori, partendo da una gamma produttiva di tubi che si può considerare standard.

Grazie all'elevato grado di automazione si possono ottenere una notevole produttività ed un forte risparmio della manodopera impiegata nel processo di impacchettamento dei tubi.

Anche questo impianto può essere personalizzato con l'aggiunta di successive stazioni, in particolare di scolatura, soffiatura, pesatura e stoccaggio dei pacchi a seconda delle esigenze dei singoli clienti.

Similar to the previous model, but providing bigger packs, starting from a tube production range that is considered standard.

Its automation level provides high productivity and high savings on labour needed for the tube packing process.

This plant can be customised by adding stations; in particular, draining, blowing, weighing and storage of packs based on single customer needs.



Impianto completo
Complete plant



Carrello a sfilaggio frontale
Front withdrawal carriage

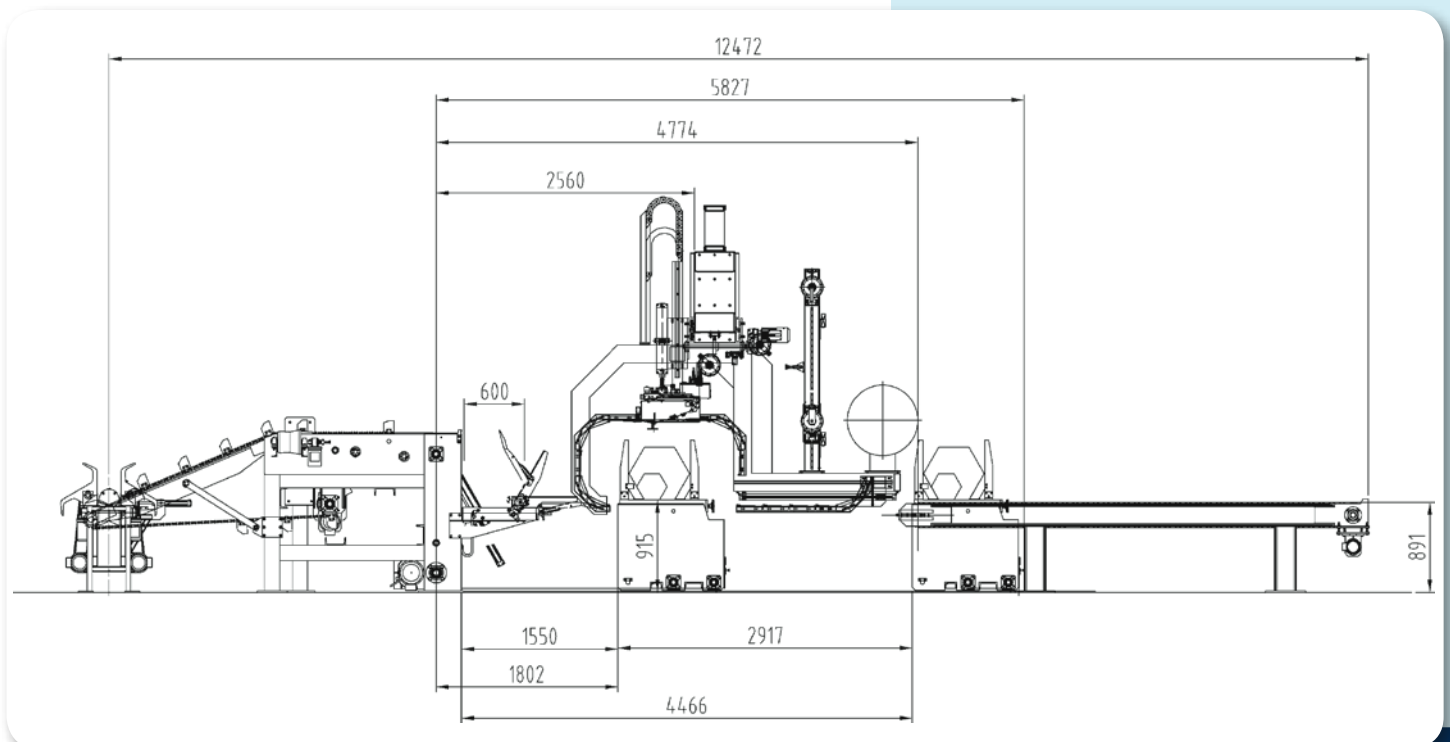

CARATTERISTICHE TECNICHE/TECHNICAL CHARACTERISTICS MODIFICABILI SECONDO LE RICHIESTE DEI CLIENTI/ADAPTABLE TO CUSTOMER NEEDS

Diametro tubi/Tube diameter:	min. 21 - max. 89 mm
Lunghezza tubi/Tube length:	min. 4 m - max. 8 m
Dimensione pacco tubi/Size of tube pack:	min. 200x200 - max. 600x600 mm
Peso massimo del pacco/Maximum pack weight:	2.500 kg
Velocità di produzione/Production speed:	max. 120 m/min.